



學校檔號：QT28_2018-2019

掛號郵件

公司名稱：

公司地址：

執事先生：

東灣莫羅瑞華學校
學生枱椅供應

本校誠邀 貴公司為本校於屯門新校舍的學生枱椅提供書面報價，物料及服務要求如下：

1. 物品規格

參閱附件三

2. 《防止賄賂條例》

2.1 根據《防止賄賂條例》，在本校採購過程中，如本校員工接受承辦商提供的利益，或承辦商向本校員工提供利益，均屬違法。本校不會容許本校員工向承辦商透過任何形式的利益(包括捐贈)影響學校的選擇。

2.2 本校員工或承辦商任何一方或雙方如有干犯上述違法行為，有關書面報價將不獲考慮；即使已獲委聘亦會被宣告無效，承辦商須為學校所蒙受的任何損失或損害負上法律責任。

3. 報價表內容要求

承辦商必須遞交以下所有文件 (一式兩份)，包括：

- (a) 承投供應學生枱椅表格 (附件一)
- (b) 已填妥的「書面報價表」(附件二)
- (c) 有效「商業登記證」副本

4. 提交書面報價表

4.1 有意承投的承辦商請於 2019年7月3日下午2時正前，根據上列第3項的要求，將一式兩份的書面報價表放置信封內密封，使用隨本函夾附的指定信封封面，以掛號郵寄方式或派員遞交至本校辦事處。逾期的報價概不受理。

4.2 不擬報價者，亦煩請貴公司於截止日期前將「不擬報價通知書」(附件四)傳真回本校，並列明不擬報價的原因。

4.3 承辦商不可於信封面展示或披露身份，否則有關報價表將不會被考慮。

4.4 提交書面報價表地址：大嶼山石壁 東灣莫羅瑞華學校 校長收

5. 其他

本校邀請書面報價承投所需物品時，會以整批形式考慮接受承辦商的書面報價。

6. 查詢

如有查詢，請致電 2980 2383 與校務處黎小姐聯絡。



(校長 卓德根)

2019年6月11日

隨函夾附：

附件一：承投供應學生枱椅表格

附件二：書面報價表

附件三：學生枱椅規格

附件四：不擬報價通知書

承投供應學生枱椅表格

| | |
|---------|----------------|
| 學校名稱及地址 | 東灣莫羅瑞華學校 大嶼山石壁 |
| 學校檔號 | QT28_2018-2019 |
| 截標日期及時間 | 2019年7月3日下午2時正 |

本公司/本人願意按照書面報價表上所列報價，提供由校方清楚列於書面報價表上的所有規格要求。書面報價表由上述截止日期起計的90天內仍屬有效。下方簽署人明白校方不一定採納索價最低的書面報價表，或是任何一份報價表，並有權在書面報價表有效期內，採納某份書面報價表的全部或部份內容。下方簽署人亦保證其公司的商業登記、及僱員補償保險均屬有效，而其公司所供應的各個項目並無侵犯任何專利權。

本公司/本人明白，如委聘生效後，未能供應書面報價表上所列項目，須負責賠償學校從另處採購上述項目的差價。本公司/本人所呈交報價文件的所有內容均屬真確無誤，如被發現呈交的報價文件有失實及錯誤，有關委聘亦會宣告無效，並須為學校蒙受的任何損失或損害負上法律責任。

| | |
|---------------|--|
| 簽署 | |
| 簽署人姓名（請以正楷填寫） | |
| 簽署人職銜（請註明） | |
| 簽署日期 | |

上方簽署人已獲授權，代表：

_____公司簽署報價表，該公司在香港註冊的

辦事處地址：_____

電話號碼：_____

傳真號碼：_____

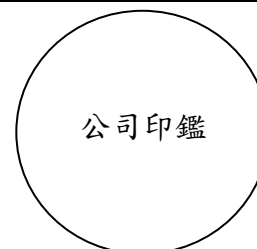

東灣莫羅瑞華學校
承投供應學生枱椅
書面報價表（請交回一式兩份）

本公司願意根據校方提供的物品規格及服務要求，按照以下所列價格，向貴校供應以下物品。

| 項目編號 | 物品規格 | 數量 | 單價 |
|-----------------------------------|---|-----|------|
| 1 | 學生枱（小） 尺寸：長 45cm 闊 60cm 高 73cm 桌面顏色：藍色 | 36 | HK\$ |
| 2 | 學生枱（大） 尺寸：長 45cm 闊 60cm 高 76cm 桌面顏色：藍色 | 100 | HK\$ |
| 3 | 學生枱（大） 尺寸：長 45cm 闊 60cm 高 76cm 桌面顏色：淺灰色 | 72 | HK\$ |
| 4 | 學生椅（小） 尺寸：全高 70cm 椅面面積 44cmx44cm 椅面高 40cm 顏色：藍色 | 21 | HK\$ |
| 5 | 學生椅（大） 尺寸：全高 76cm 椅面面積 47cmx47cm 椅面高 44cm 顏色：藍色 | 28 | HK\$ |
| 6 | 學生椅（小） 尺寸：全高 70cm 椅面面積 44cmx44cm 椅面高 40cm 顏色：淺灰色 | 36 | HK\$ |
| 7 | 學生椅（大） 尺寸：全高 76cm 椅面面積 47cmx47cm 椅面高 44cm 顏色：淺灰色 | 210 | HK\$ |
| 8 | 運輸費用（如有） | -- | HK\$ |
| 註 1：送貨地址--屯門旺賢街 12 號 | | | |
| 註 2：送貨日期--2019 年 8 月 30 日前 | | | |
| 項目 1-8 總價 | | | HK\$ |

學生枱椅規格

學生枱

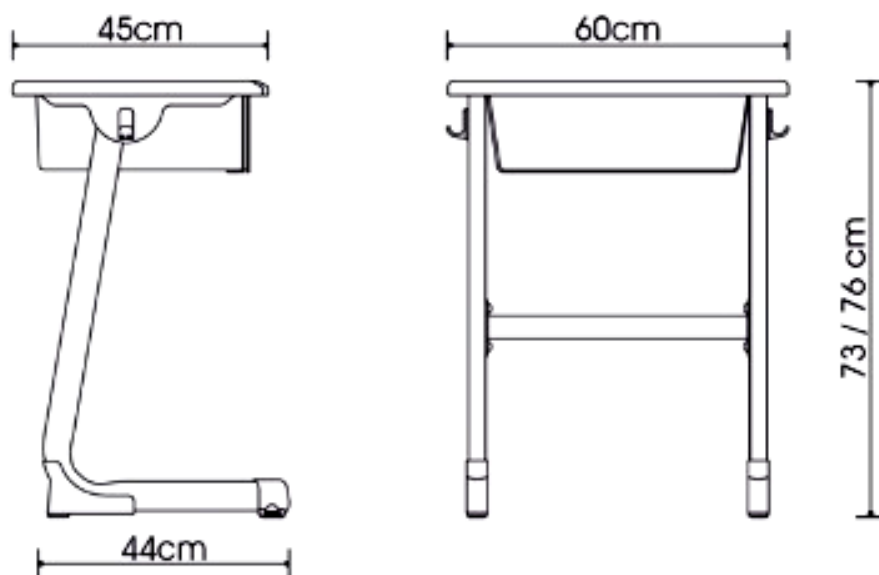

- 枱面尺寸：60 x 45 cm
- 枱面高度：73 / 76 cm
- 枱面顏色：淺灰 / 藍
- 枱面材料：塑膠
- 抽屜材料：塑膠
- 枱腳材料：金屬
- 兩側有掛勾
- 腳配保護套

參考圖



學生椅

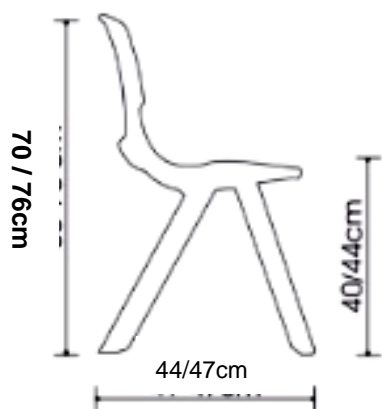

- 椅面高：40 / 44 cm
- 椅全高：70 / 76 cm
- 顏色：淺灰 / 藍
- 材料：全塑膠

參考圖



東灣莫羅瑞華學校
承投供應學生枱椅
不擬報價通知書

致：東灣莫羅瑞華學校（傳真：2980 3241）

有關 貴校的報價邀請（學校檔號：QT28_2018-2019），（截止日期：2019年7月3日下午2時正），本公司未能報價，原因如下：

（請於適當方格內加上✓號）

| <u>原因</u> | <u>備註（如需填寫）</u> |
|---|-----------------|
| <input type="checkbox"/> 報價物品不在本公司的供應範圍之內 | _____ |
| <input type="checkbox"/> 未能符合報價規格 | _____ |
| <input type="checkbox"/> 未能按照截止日期報價 | _____ |
| <input type="checkbox"/> 其他原因（請說明） | _____ |

日期： _____

公司名稱： _____

負責人姓名（請以正楷填寫）： _____

職銜（請註明職位）： _____

簽署： _____

電話號碼： _____

傳真號碼： _____

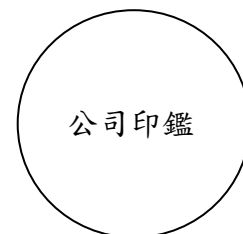

回郵信封封面

大嶼山石壁

東灣莫羅瑞華學校

校長收

(「承投供應學生枱椅」書面報價)

須於 2019 年 7 月 3 日下午 2 時前送達

逾期的書面報價 概不受理